

# GB-GANZ

SGB-600/700-F/PB  
SGB-800/900-F/PB

AUTOMATIKUS BLOKK GÁZÉGŐ

(1400-9000 kW)

Rugalmas szabályozási tartomány  
Magas tüzeléstechnikai hatások  
Üzembiztos konstrukció  
Egyszerű karbantartás  
Környezetbarát



## GB-Ganz Tüzeléstechnikai Kft.

H-1103 Budapest Szlávy u. 22-30. Tel.:(+36-1) 260-2727 Fax.:(+36-1) 260-0033  
Internet: [www.gb-ganz.hu](http://www.gb-ganz.hu), E-mail: [gbganz@gb-ganz.hu](mailto:gbganz@gb-ganz.hu)

\* Nyilvántartási szám:  
HU-MSZT- 503 / 0095(4)-285(4)  
MSZ EN ISO 9001:2009 (ISO 9001:2008)

\* A tanúsítás a cég minőségirányítási rendszerére vonatkozik.

## Általános ismertető:

Az SGB típusú gázégő család kifejlesztésével a takarékos és jó hatásfokú gázfelhasználáshoz kívánunk korszerű tüzelőberendezést biztosítani.

A blokk építési rendszerű teljesen automatikus működésű égők alkalmazhatók földgáz vagy PB-gáz eltüzelésére. Az egyszerű szerkezeti kialakítás gyors felszerelést, üzembehelyezést, az alkalmazott kiváló minőségű szabályozó és biztonsági elemek alacsony karbantartási költséget eredményeznek. Szabályozási rendszere a pillanatnyi hőigény szerinti folyamatos szabályozás. A gázégőn a gáz, levegő aránytartást széles szabályozási tartományt biztosító elektronikus arányszabályzással oldjuk meg. A hőhasznosító készenléti vesztesége minimális. Üzem közben az automatika folyamatosan ellenőrzi a lángot, a gáznyomást és levegőnyomást és gáz-levegő arányszabályzást. A beépített programozható tüzelésvezérlő automatika egyesíti magában az égővezérlést és szabályzást, teljesítmény szabályzást, arányszabályzást és gázszelep tömörségellenőrzést. Az égő gyártása során messzemenően figyelembe vesszük a felhasználó igényét, így a sorozatgyártás mellett lehetőség van egyedi speciális kivitelek szállítására is. Normál vagy hosszabbított lángcsővel jól illeszthető a kazán tűzteréhez. Az égő időszakos felügyeletre alkalmas.

Az égő rendelésénél figyelembe kell venni a gáz fajtáját és nyomását.

Telepítésnél mindig be kell tartani a vonatkozó rendeleteket és szabványokat.

Az égő felszerelhető ipari, mezőgazdasági és kommunális üzemek hőellátó berendezéseire:

- gőz, melehvíz, forróvíz kazánokra
- léghevítőkre
- mezőgazdasági és ipari szárítókra
- egyéb technológiai berendezésekre.

## A tüzelőberendezés előnyei:

- magas tüzeléstechnikai hatásfok
- rugalmas szabályozási tartomány
- stabil lángkép
- egyszerű és gyors elektromos bekötés
- egyszerű szerelhetőség, gyors karbantartás
- külön rendelhető tartozékok széles választéka
- környezetkímélő, alacsony káros anyag kibocsátás
- üzembiztos konstrukció
- hosszú élettartam

## Gáz-szerelvény sor kialakítása:

Folyamatos szabályzás elektronikus aránytartással:

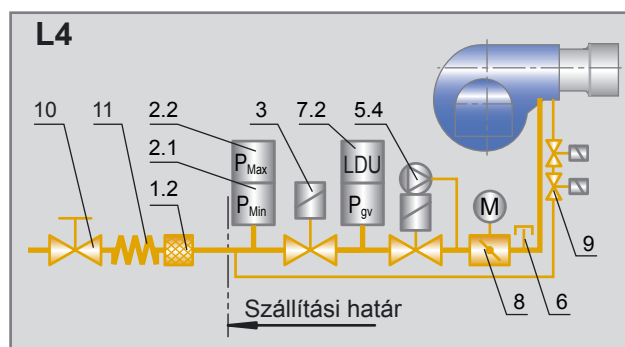

2.1	Min. nyomáskapcsoló
2.2	Max. nyomáskapcsoló
3	Biztonsági szelep
5.4	Nyomásszabályozós főszelep
6	Mérőcsonk
7.2	Tömörségvizsgáló
8	Szabályzómotor
9	Gyújtógáz szelep
	Külön rendelésre
1.2	Szűrő
10	Kézi elzáró
11	Rezgésmentes csatlakozó

## Fő műszaki adatok:

Típus	SGB-600	SGB-700	SGB-800	SGB-900
Teljesítmény	1400-6000 kW	1500-7000 kW	1600-8000 kW	1800-9000 kW
Tüzelőanyag	földgáz vagy PB-gáz			
Szabályozási rendszer	folyamatos PID rendszerű			
Szabályozási arány	1:5			
Automatika típusa	LMV 5 vagy Etamatic			
Elektronikus arányszabályozással				
Tömörségvizsgálattal				
Gyújtás módja	elektromos szikragyújtású gyújtóégővel			
Lángőrzés	Infra vagy UV rendszerű			
Tápfeszültség	3x230/400 V; 50 Hz+N+PE			
Elektromos energia igény	12,5 kW	16 kW	19 kW	23 kW
Elektromos védettség	IP 54			

A táblázatban közölt adatoktól eltérő megrendelést egyedi gyártásban a megadott igények alapján tudjuk teljesíteni.

## Szerelvénysor méretei:

Nyomásfokozat jele	100-150 mbar	150-200 mbar	200-350 mbar	350-500 mbar
	3	4	5	6
Földgázüzemű égők szerelvényméretei különböző csatl. nyomáson				
SGB-600	-	NA 80		NA 50
SGB-700	-	NA 100*	NA 80	
SGB-800	-	NA 100*	NA 100	NA 80
SGB-900	-	NA 100*	NA 100	NA 80
PB-gázüzemű égők szerelvényméretei különböző csatl. nyomáson				
SGB-600	-	NA 80	NA 50	
SGB-700	-	NA 80	NA 50	
SGB-800	-	NA 80	NA 50	
SGB-900	-	NA 80	NA 50	

\* egyedi rendelésre

## Körvonalrajz és csatlakozó méretek:

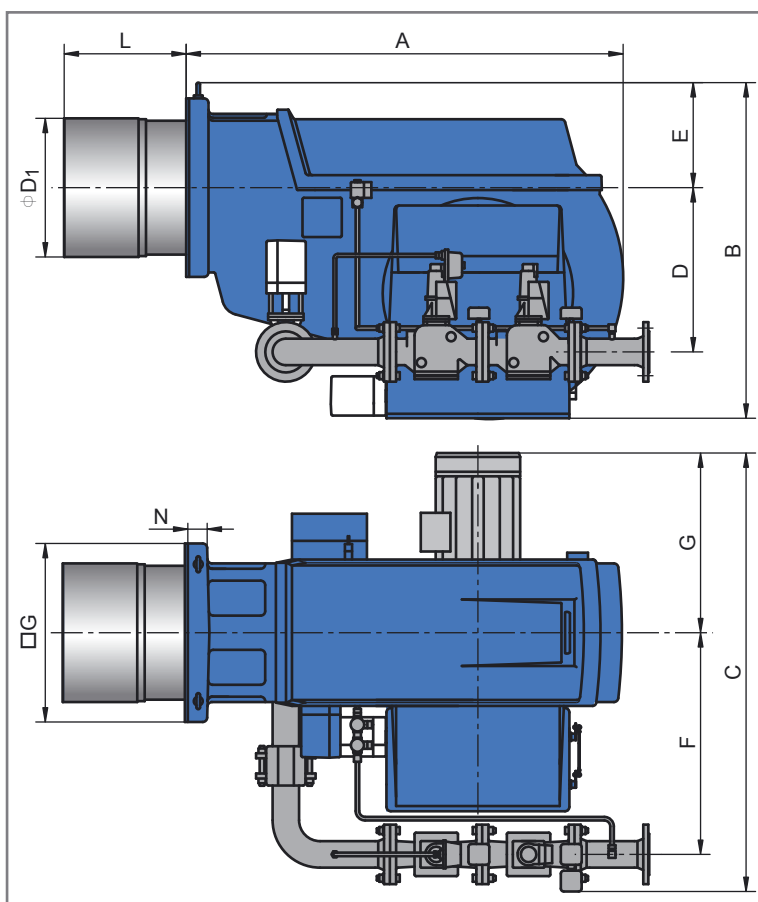

### Kazánperem furatozás

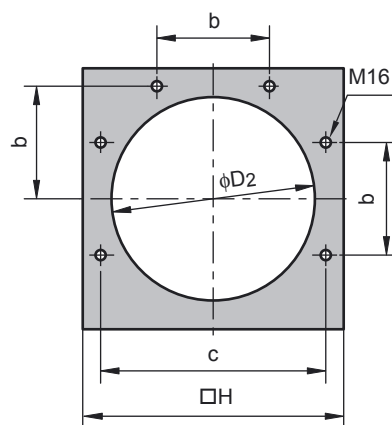

	SGB-600	SGB-700	SGB-800	SGB-900
A	1220	1460	1460	1460
B	975	1125	1125	1125
C	1400	1465	1525	1525
$\phi D_1$	380	466	466	466
$\phi D_2$	410	480	480	480
E	308	353	353	353
F	620	745	745	745
$\square G$	600	605	665	665
$\square H$	500	600	600	600
L	420	420	420	420
a	220	300	300	300
b	220	265	265	265
c	440	530	530	530
d	M 16	M 16	M 16	M 16

