

GB-GANZ

N-10
N-10/R

OLAJJÉGŐ

(22-118 kW)

Rugalmas szabályozási tartomány
Magas tüzeléstechnikai hatások
Üzembiztos konstrukció
Egyszerű karbantartás
Környezetbarát



GB-Ganz Tüzeléstechnikai Kft.

H-1103 Budapest Szlávy u. 22-30. Tel.:(+36-1) 260-2727 Fax.:(+36-1) 260-0033
Internet: www.gb-ganz.hu, E-mail: gbganz@gb-ganz.hu

* Nyilvántartási szám:
HU-MSZT-503/0095(4)-285(4)
MSZ EN ISO 9001:2009 (ISO 9001:2008)

* A tanúsítás a cég minőségirányítási rendszerére vonatkozik.

Általános ismertető:

Az N-10 sorozatú olajégő család kifejlesztésével egyszerű, üzembiztos és jó hatásfokú, korszerű tüzelőberendezést biztosítunk a felhasználóknak.

A blokképítési rendszerű, kényszerlevegő-ellátású, nyomásporlasztásos, teljesen automatikus működésű olajégők alkalmazhatók tüzelőolajok és könnyű fűtőolajok eltüzelésére. Az égők egyszerű szerkezeti kialakítása gyors felszerelést, üzembe helyezést, az alkalmazott kiváló minőségű szabályozó és biztonsági elemek alacsony karbantartási költségét eredményeznek.

A szabályozási rendszer egyfokozatú kétpontszabályozás. Könnyű fűtőolaj tüzelésénél az olajat előmelegítjük. Az előmelegítő hőmérsékletét a beszerelt termostát szabályozza a beállított hőfokra. Az előmelegítési hőmérséklet fix értékre van beállítva.

Az égő gyártása során messzemenően figyelembe vesszük a felhasználó igényét, így a sorozatgyártás mellett lehetőség van egyedi, speciális kivitelek szállítására is. Normál vagy hosszabbított lángcsővel jól illeszthető a kazán tűzteréhez. Az égő rendelésénél figyelembe kell venni az olajfajtáját. Telepítésnél és üzemeltetésnél mindig be kell tartani a vonatkozó rendelkezéseket és szabványokat.

Az égők felszerelhetők ipari, mezőgazdasági és kommunális üzemek hőellátó berendezéseire.

Olajrendszer kialakítása:

Kétpont szabályozás:

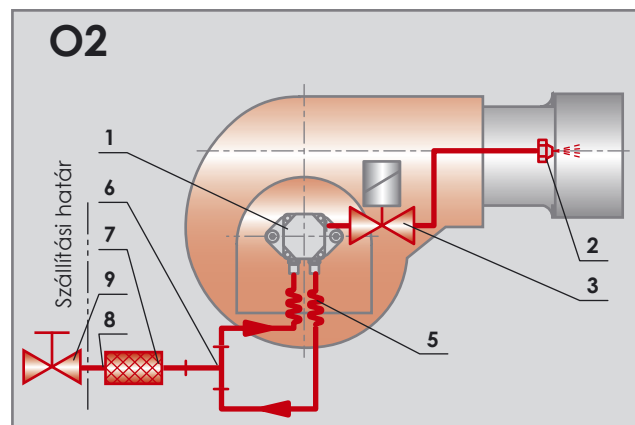

Kétpont szabályzás előmelegítővel:

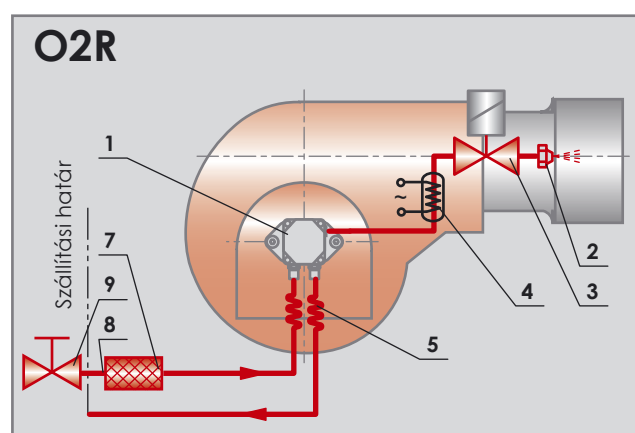

Tartozékok:	
1	Olajszivattyú
2	Fúvóka
3	Mágnesszelep
4	Olajelőmelegítő
5	Flexibilis tömlő
6	T-idom
7	Olajszűrő
8	Közcsavar
Külön rendelésre:	
9	Kézi elzáró csap

A tüzelőberendezés előnyei:

- magas tüzeléstechnikai hatásfok
- rugalmas szabályozási tartomány
- stabil lángkép
- egyszerű és gyors elektromos bekötés a dugós csatlakozókkal
- egyszerű szerelhetőség, gyors karbantartás
- külön rendelhető tartozékok széles választéka
- környezetkímélő, alacsony káros anyag kibocsátás
- üzembiztos konstrukció
- hosszú élettartam

Fő műszaki adatok:

Típus	N-10-A	N-10-B	N-10-C	N-10/R
Teljesítmény	22-44 kW	40-87 kW	60-118 kW	22-118-kW
Tüzelőanyag	TÜ 5/20			FA-60/80
Szabályozási rendszer	Kétpont szabályozás.			
Automatika típusa	LOA-26			
Lángőrzés	QRB 1			
Gyújtás	Automatikus nagyfeszültségű szikra.			
Elektromos csatlakozás	230 V, 50 Hz+PE			
Elektromos energiaigény	140 W			900 W
Védettség	IP 20			
Zajszint	62 dB			
Tömeg	9 kg			12 kg

Körvonalrajz és csatlakozó méretek:

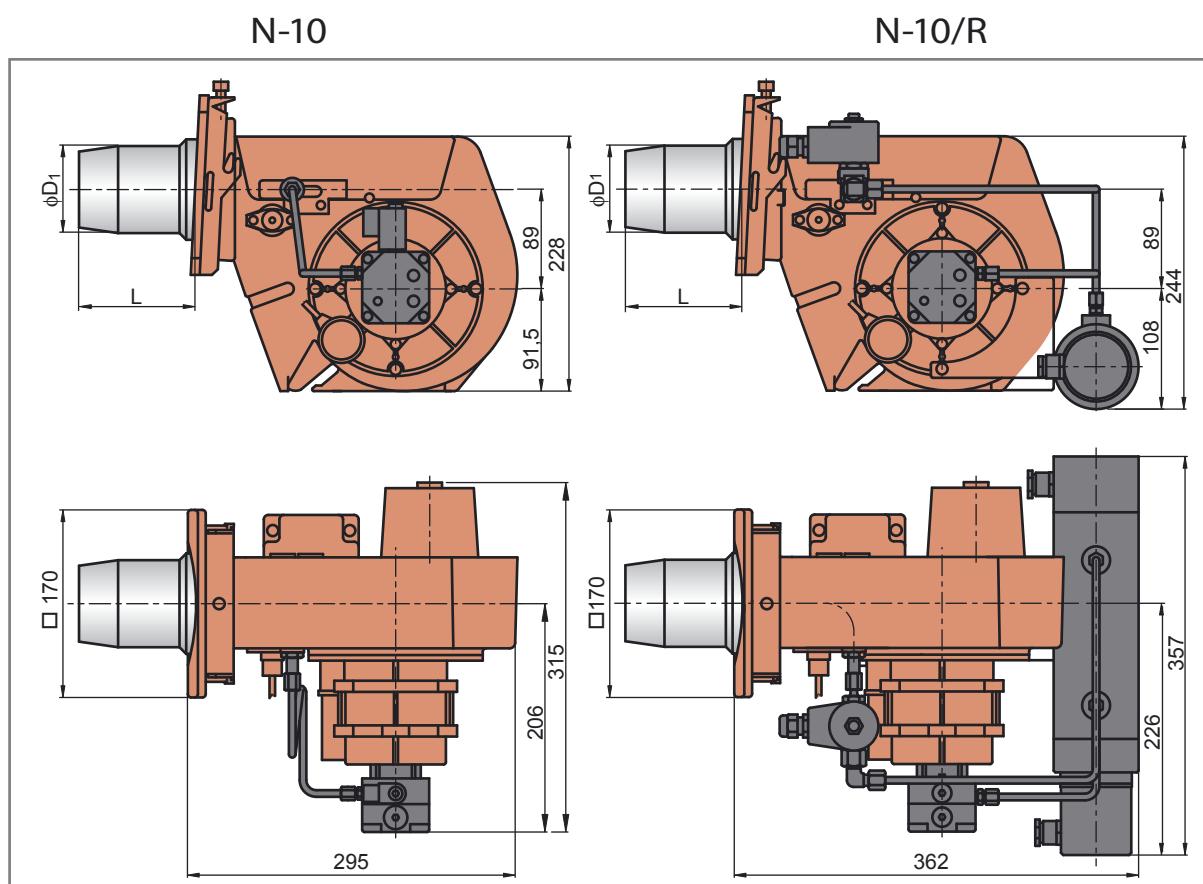

Kazánperem furatozás

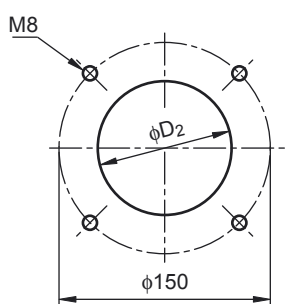

Változó méretek			
Típus	φ D1	φ D2	L
N-10-A	80	95	118
N-10-B	90	95	118
N-10-C	100	105	118

Tűztérnyomás-teljesítmény jelleggörbék:

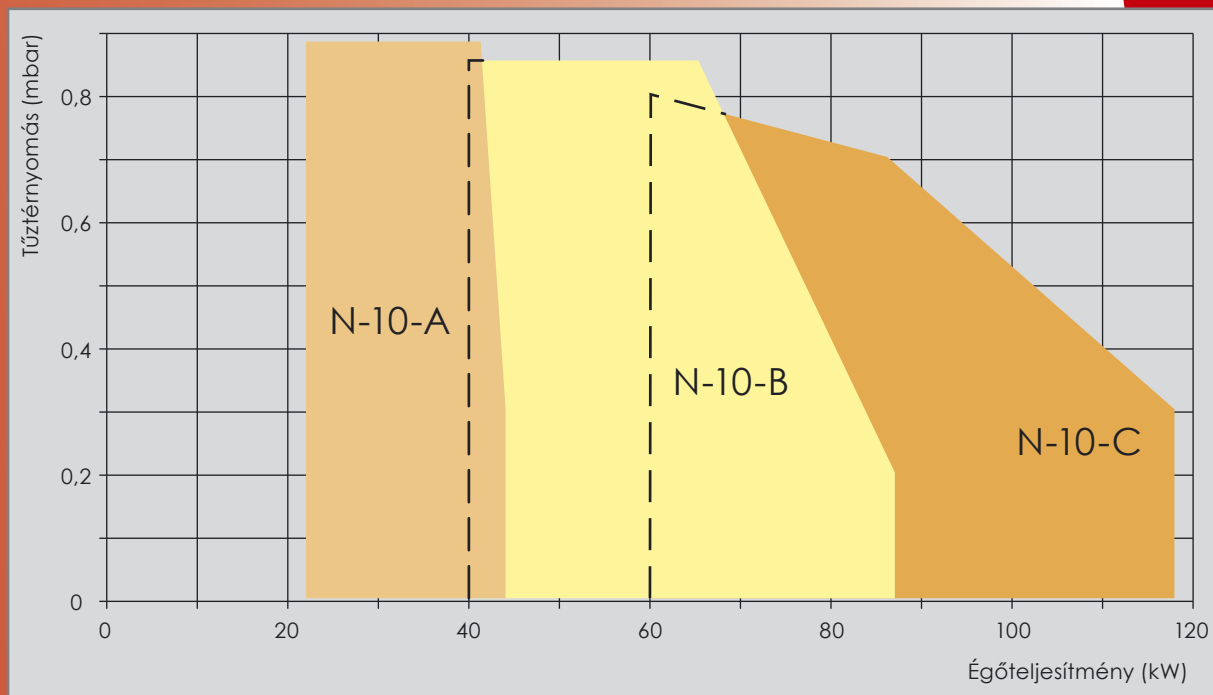

Olajégők típusjele:

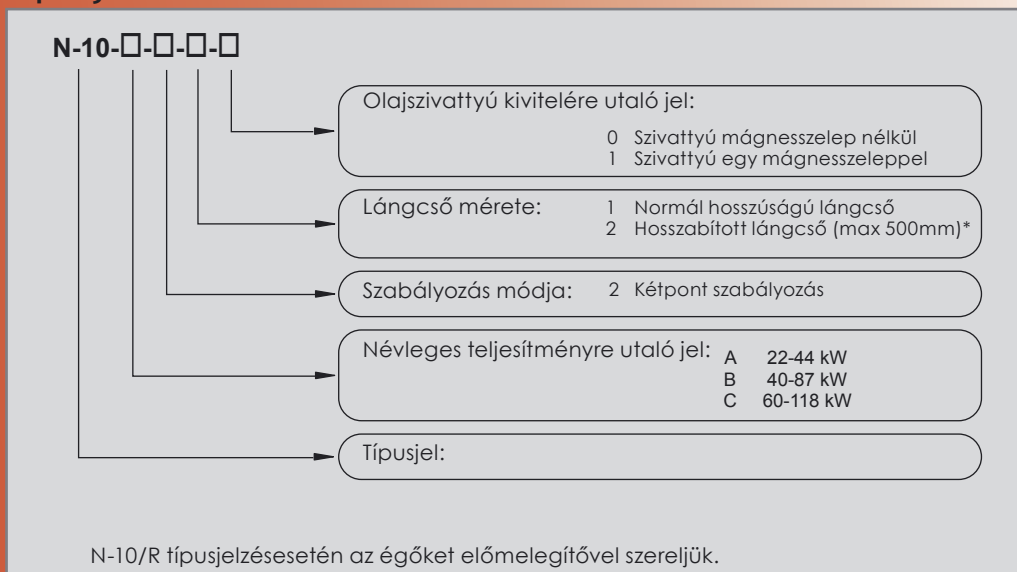

Az Ön márkakereskedője:



Termékeinket folyamatosan fejlesztjük, ezért a műszaki fejlesztésből adódó változtatás jogát fenntartjuk.

GB-Ganz Tüzeléstechnikai Kft.

H-1103 Budapest Szlávy u. 22-30. Tel.: (+36-1) 260-2727 Fax.: (+36-1) 260-0033
 Internet: www.gb-ganz.hu, E-mail: gbganz@gb-ganz.hu