

GB-GANZ

ABG-45-F/PB
ABG-40K/45K-F/PB

AUTOMATIKUS BLOKK GÁZÉGŐK
(140-450 kW)

Rugalmas szabályozási tartomány
Magas tüzeléstechnikai hatások
Üzembiztos konstrukció
Egyszerű karbantartás
Környezetbarát



GB-Ganz Tüzeléstechnikai Kft.

H-1103 Budapest Szlávy u. 22-30. Tel.:(+36-1) 260-2727 Fax.:(+36-1) 260-0033
Internet: www.gb-ganz.hu, E-mail: gbganz@gb-ganz.hu

* Nyilvántartási szám:
HU-MSZT - 503 / 0095(4)-285(4)
MSZ EN ISO 9001:2009 (ISO 9001:2008)

* A tanúsítás a cég minőségirányítási rendszerére vonatkozik.

Általános ismertető:

Az ABG típusú gázégő család kifejlesztésével a takarékos és jó hatásfokú gázfelhasználáshoz kívánunk korszerű tüzelőberendezést biztosítani.

A blokk építési rendszerű teljesen automatikus működésű égők alkalmazhatók földgáz vagy PB-gáz eltüzelésére. Az egyszerű szerkezeti kialakítás gyors felszerelést, üzembehelyezést, az alkalmazott kiváló minőségű szabályozó és biztonsági elemek alacsony karbantartási költséget eredményeznek. Működése, szabályozási rendszere a felhasználói igények szerint lehet:

hárompont szabályozás gyors vagy lassú lángváltással,

valamint a pillanatnyi hőigény szerinti folyamatos szabályozás.

Üzem közben az automatika folyamatosan ellenőrzi a lángot, a gáznyomást és levegőnyomást. Az égő gyártása során messzemenően figyelembe vesszük a felhasználó igényét, így a sorozatgyártás mellett lehetőség van egyedi speciális kivitelek szállítására is. Normál vagy hosszabbított lángcsóvel jól illeszthető a kazán tűzteréhez.

Az égő rendelésénél figyelembe kell venni a gáz fajtáját és nyomását. Telepítésnél mindig be kell tartani a vonatkozó rendeleteket és szabványokat.

Az égő felszerelhető ipari, mezőgazdasági és kommunális üzemek hőellátó berendezéseire:

- kazánokra
- léghevítőkre
- mezőgazdasági és ipari szárítókra
- egyéb technológiai berendezésekre.

A tüzelőberendezés előnyei:

- magas tüzeléstechnikai hatásfok
- rugalmas szabályozási tartomány
- stabil lángkép
- egyszerű és gyors elektromos bekötés
- egyszerű szerelhetőség, gyors karbantartás
- külön rendelhető tartozékok széles választéka
- környezetkímélő, alacsony káros anyag kibocsátás
- üzembiztos konstrukció
- hosszú élettartam

Gáz-szerelvény sor kialakítása:

Hárompont szabályozás gyors lángváltással:

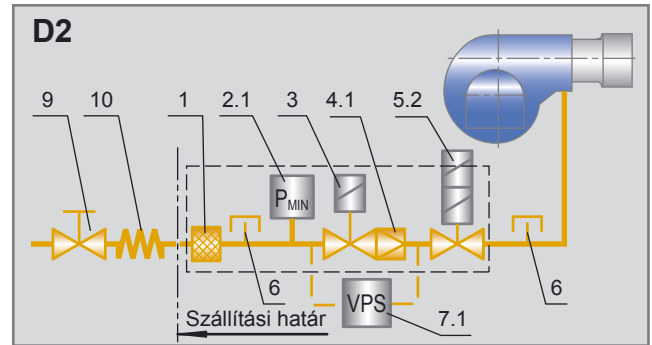

Hárompont szabályozás lassú lángváltással és folyamatos szabályozás:

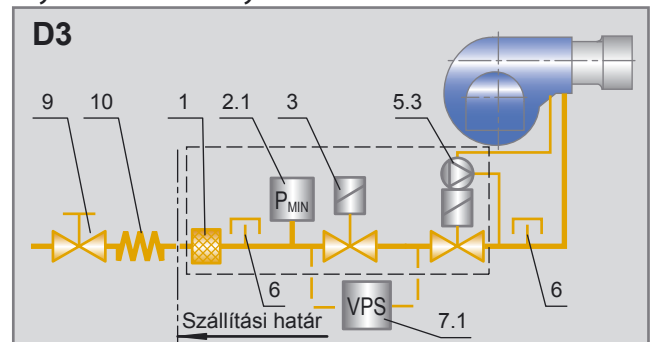

Folyamatos szabályozás elektronikus arány-szabályozással:

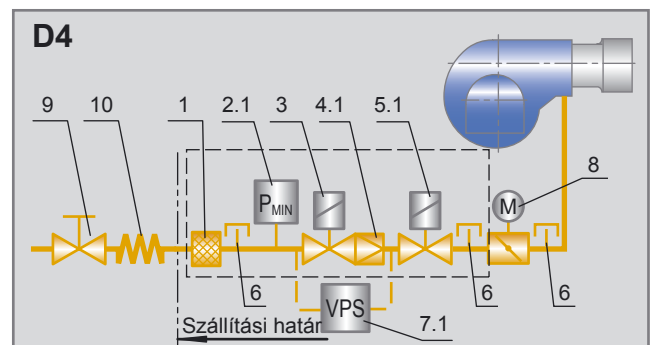

1	Szűrő
2.1	Minimum gáznyomás kapcsoló
3	Biztonsági gázszelep
4.1	Nyomásszabályozó
5.1	Főgázszelep
5.2	Kétfokozatú főgázszelep
5.3	Gáz-levegő arányszabályozós főszelep
6	Mérőcsonk
8	Szabályzómotor
Külön rendelhető tartozékok:	
7.1	Tömörségellenőrző
9	Kézi elzáró
10	Flexibilis tömlő vagy rezgésmentes csatlakozó
	Szabályozó műszer
	Termosztát
	Manométer

Fő műszaki adatok:

Típus	ABG-40K	ABG-45-D	ABG-45-E	ABG-45	ABG-45K
Teljesítmény	160-400 kW	140-330 kW	160-380 kW	200-450 kW	200-450 kW
Gyújtási teljesítmény	max. 140 kW				
Tüzelőanyag	földgáz vagy PB-gáz				
Szabályzási arány	1:2				
Lángőrzés	ionizációs, külön rendelésre UV				
Automatika típusa	LME 22			LFL 1.322	
Elektromos csatlakozás	230 V; 50 Hz+PE				
Elektromos energiaigény	250 W	250 W	250 kW	370 W	370 W
Védettség	IP 40				
Tömeg *	35-41 kg				
* gázszerelvénytől függően.					

Körvonalrajz és csatlakozó méretek:

ABG-45

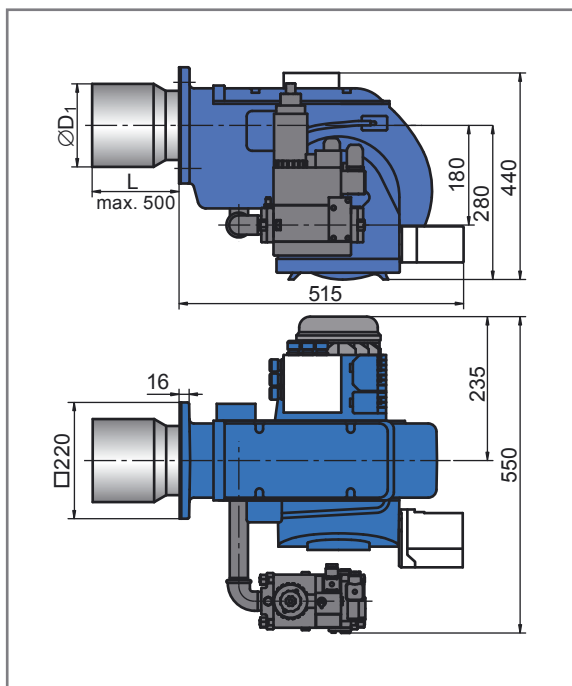

ABG-40K, ABG-45K

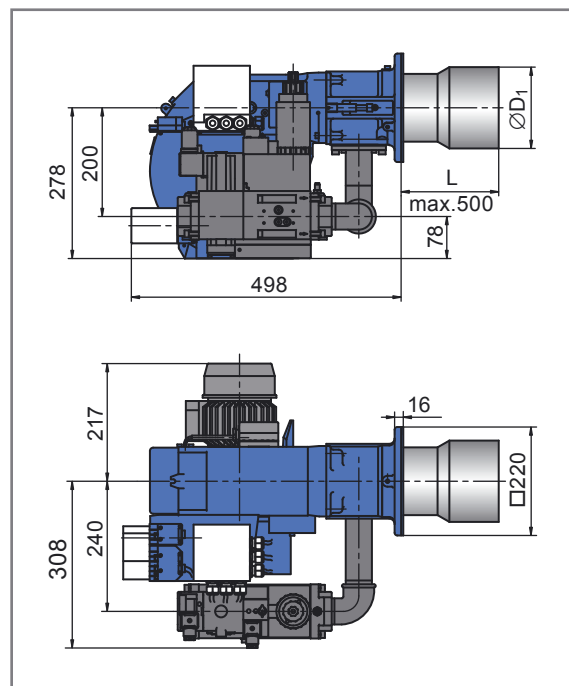

Kazánperem furatozás

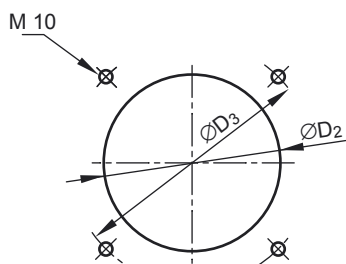

Méretek [mm]				
Típus	$\varnothing D_1$	$\varnothing D_2$	$\varnothing D_3$	L
ABG-40K	150	165	200	180
ABG-45K	150	165	200	180
ABG-45	150	165	220	160

Szerelvényesor méretei:

Nyomásfokozat jele	20-30 mbar	30-40 mbar	40-100 mbar	100-150 mbar	150-200 mbar	200-350 mbar
	0	1	2	3	4	5
Földgáz üzemű égők szerelvényméretei különböző csatlakozó nyomáson.						
ABG-40K	NA 1½"	NA 1¼"	NA 1"			
ABG-45-D	NA 1"					
ABG-45-E	NA 1¼"			NA 1"		
ABG-45	NA 1½"		NA 1¼"	NA 1"		
ABG-45K	NA 1½"		NA 1¼"	NA 1"		
PB-gáz üzemű égők szerelvényméretei különböző csatlakozó nyomáson.						
ABG-40K	-			NA 1"		
ABG-45-D	-			NA 1"		
ABG-45-E	-			NA 1"		
ABG-45	-			NA 1"		
ABG-45K	-			NA 1"		

Tűztérnyomás-teljesítmény jelleggörbék:

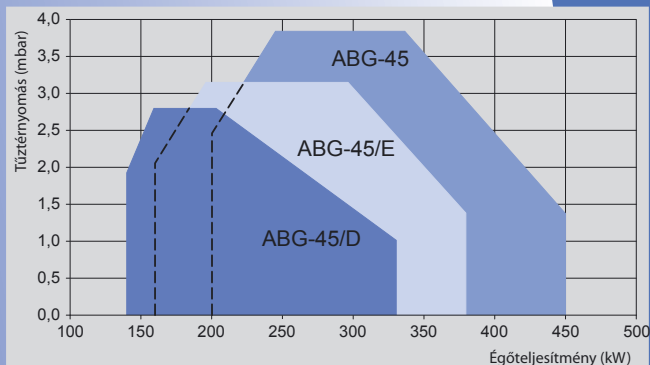
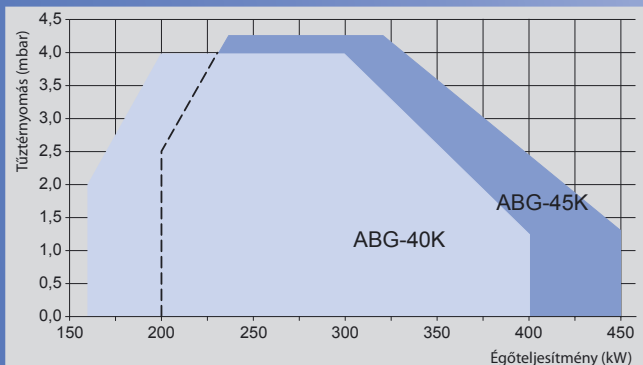

Gázégők típusjele:

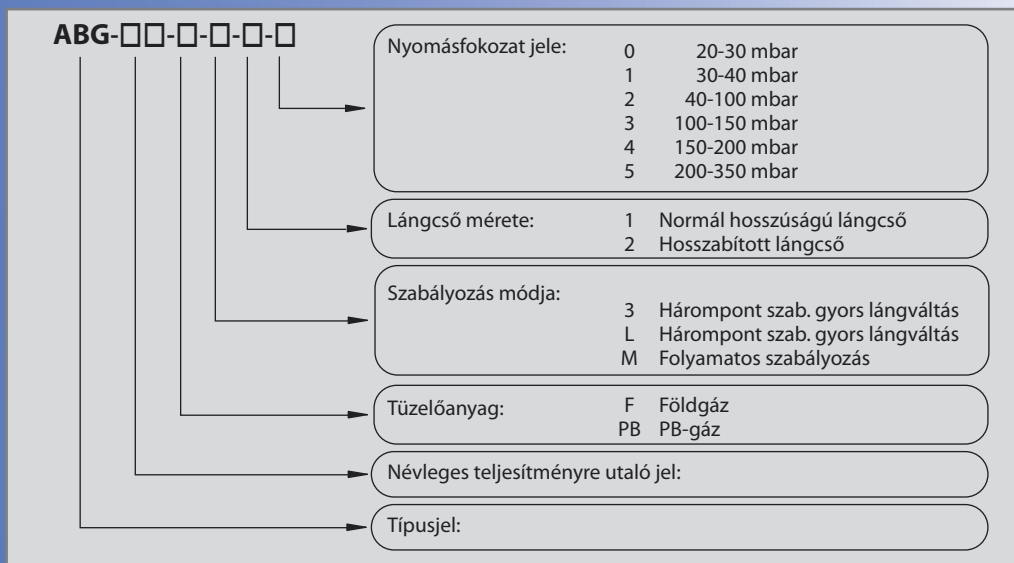

Az Ön márkakereskedője:

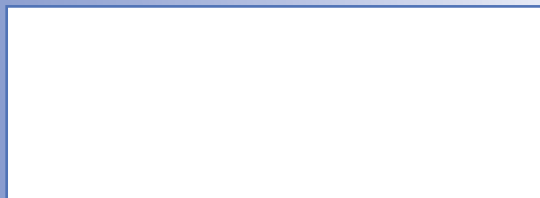

Termékeinket folyamatosan fejlesztjük, ezért a műszaki fejlesztésből adódó változtatás jogát fenntartjuk.

GB-Ganz Tüzeléstechnikai Kft.

H-1103 Budapest Szlávy u. 22-30. Tel.:(+36-1) 260-2727 Fax.:(+36-1) 260-0033
Internet: www.gb-ganz.hu, E-mail: gbganz@gb-ganz.hu