

GB-GANZ

ABG-30-F/PB
ABG-35K-F/PB

AUTOMATIKUS BLOKK GÁZÉGŐK
(80-350 kW)

Rugalmas szabályozási tartomány
Magas tüzeléstechnikai hatások
Üzembiztos konstrukció
Egyszerű karbantartás
Környezetbarát



GB-Ganz Tüzeléstechnikai Kft.

H-1103 Budapest Szlávy u. 22-30. Tel.:(+36-1) 260-2727 Fax.:(+36-1) 260-0033
Internet: www.gb-ganz.hu, E-mail: gbganz@gb-ganz.hu

* Nyilvántartási szám:
HU-MSZT-503/0095(4)-285(4)
MSZ EN ISO 9001:2009 (ISO 9001:2008)

* A tanúsítás a cég minőségirányítási rendszerére vonatkozik.

Általános ismertető:

Az ABG típusú gázégő család kifejlesztésével a takarékos és jó hatásfokú gázfelhasználáshoz kívánunk korszerű tüzelőberendezést biztosítani. A blokk építési rendszerű, teljesen automatikus működésű égők alkalmazhatók földgáz vagy PB-gáz eltüzelésére. Az egyszerű szerkezeti kialakítás gyors felszerelést, üzembehelyezést, az alkalmazott kiváló minőségű szabályozó és biztonsági elemek alacsony karbantartási költséget eredményeznek. Működése, szabályozási rendszere a felhasználói igények szerint lehet:

egyfokozatú két pont szabályozás,

kétfokozatú három pont szabályozás gyors vagy lassú lángváltással valamint a pillanatnyi hőigény szerinti

folyamatos szabályozás.

Üzem közben az automatika folyamatosan ellenőrzi a lángot, a gáznyomást és levegőnyomást. Az égő gyártása során messzemenően figyelembe vesszük a felhasználó igényét, így a sorozatgyártás mellett lehetőség van egyedi speciális kivitelek szállítására is. Normál vagy hosszabbított lángcsővel jól illeszthető a kazán tűzteréhez.

Az égő rendelésénél figyelembe kell venni a gáz fajtáját és nyomását. Telepítésnél mindig be kell tartani a vonatkozó rendeleteket és szabványokat.

Az égő felszerelhető ipari, mezőgazdasági és kommunális üzemek hőellátó berendezéseire:

- kazánokra
- léghevítőkre
- mezőgazdasági és ipari szárítókra
- egyéb technológiai berendezésekre.

A tüzelőberendezés előnyei:

- magas tüzeléstechnikai hatásfok
- rugalmas szabályozási tartomány
- stabil lángkép
- egyszerű és gyors elektromos bekötés
- egyszerű szerelhetőség, gyors karbantartás
 - külön rendelhető tartozékok széles választéka
 - környezetkímélő, alacsony káros anyag kibocsátás
 - üzembiztos konstrukció
 - hosszú élettartam

Gáz-szerelvény sorok kialakítása:

Kétpont szabályozás:

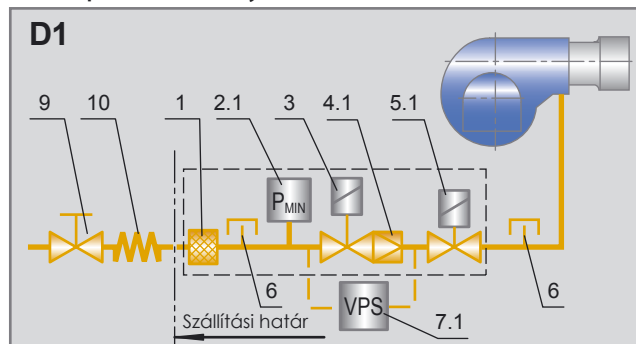

Hárompont szabályozás gyors lángváltással:

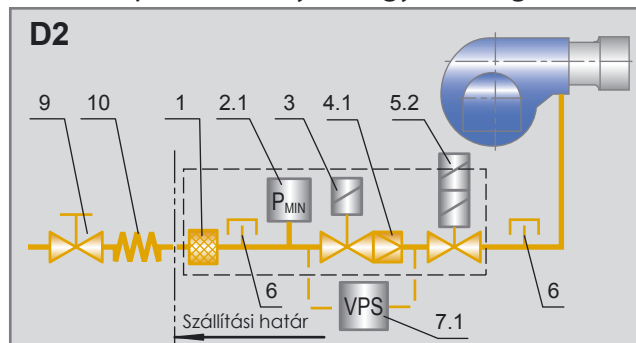

Hárompont szabályozás lassú lángváltással és folyamatos szabályozás pneumatikus arányszabályzással:

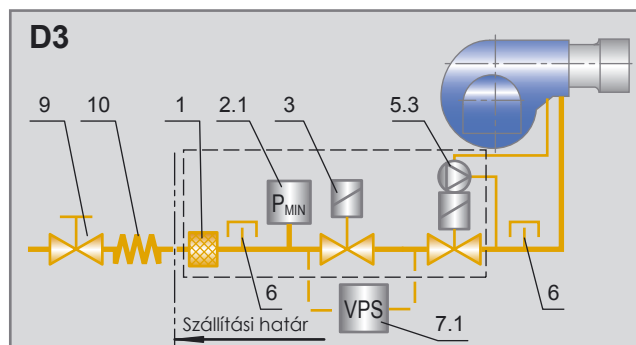

Folyamatos szabályozás elektronikus arányszabályzással:

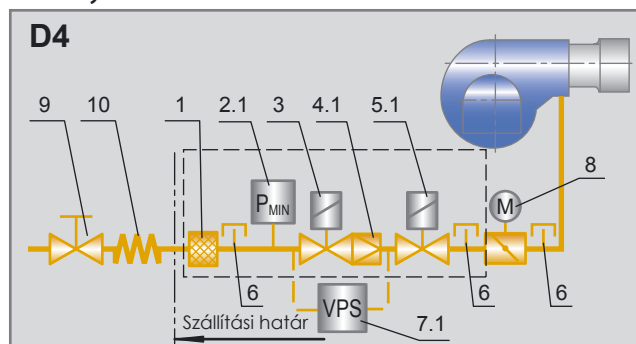

1	Szűrő	8	Szabályozómotor
2.1	Minimum gáznyomás kapcsoló	Külön rendelhető tartozékok:	
3	Biztonsági gázszelep	7.1	Tömörségellenőrző
4.1	Nyomásszabályozó	9	Kézi elzáró
5.1	Főgázszelep	10	Flexibilis tömlő v. rezgésmentes csatl.
5.2	Kétfokozatú főgázszelep		Termosztát
5.3	Gáz-levegő arányszabályozós főszelep		Szabályozó műszer
6	Mérőcsonk		Manométer

Fő műszaki adatok:

Típus	ABG-30-D	ABG-30-E	ABG-30	ABG-35K
Teljesítmény	80-140 kW	80-175 kW	140-290 kW	140-350 kW
Gyújtási teljesítmény	max. 80 kW			
Tüzelőanyag	földgáz vagy PB-gáz			
Szabályozási arány	1:2			
Lángőrzés	ionizációs, külön rendelésre UV			
Automatika típusa	LME 21 vagy LME 22			
Elektromos csatlakozás	230 V; 50 Hz+PE			
Elektromos energiaigény	300 W	300 W	300 kW	320 W
Védettség*	IP 20			
Tömeg **	26-30 kg			
* külön rendelésre IP 40				
** gázszerelvénytől függően				

Körvonalrajz és csatlakozó méretek:

ABG-30

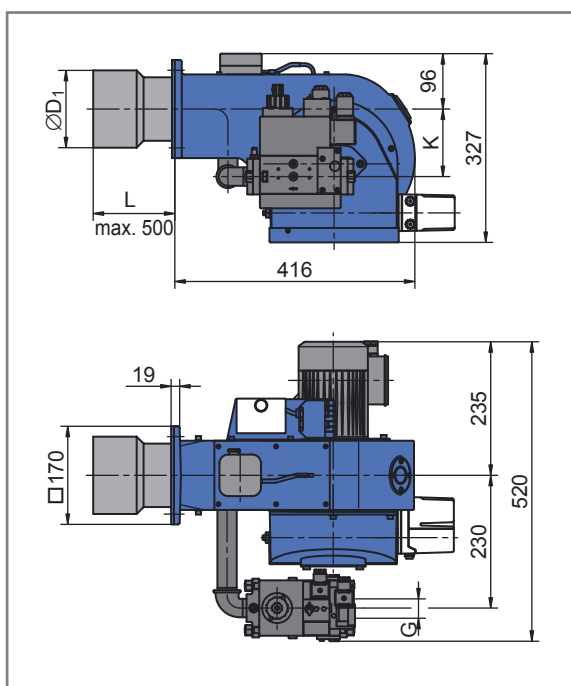

ABG-35K

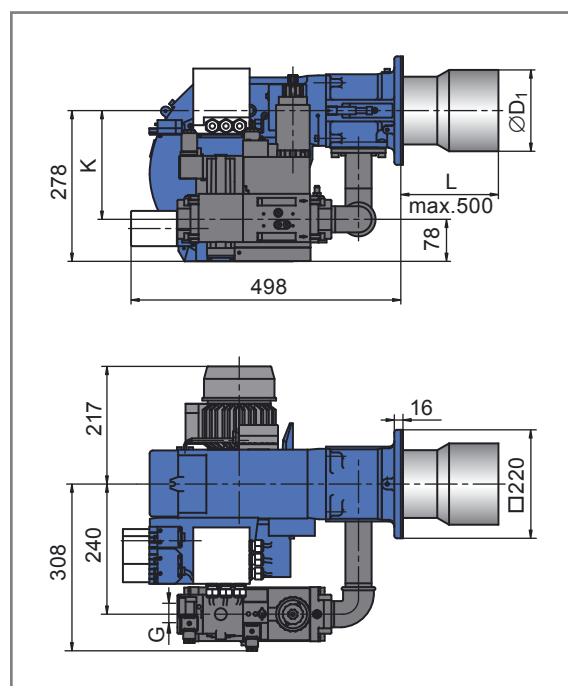

Kazánperem furatozás:

Változó méretek						
Típus	L	D ₁	D ₂	D ₃	G	K
ABG-30-D	140	123	138	180	¾"	108
ABG-30-E	140	123	138	180	¾"	108
ABG-30	140	133	148	180	1"	115
ABG-35K	180	140	155	200	1¼", 1"	200

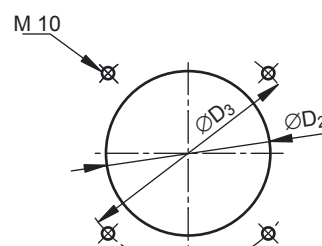

Szerelvénytípusok méretei:

Nyomásfokozat jele	20-30 mbar	30-40 mbar	40-100 mbar	100-150 mbar	150-200 mbar
	0	1	2	3	4
Földgáz üzemű égők szerelvénytípusai különböző csatlakozó nyomáson.					
ABG-30-D			¾"		
ABG-30-E			¾"		
ABG-30			1"		
ABG-35K		1¼"		1"	
PB-gáz üzemű égők szerelvénytípusai különböző csatlakozó nyomáson.					
ABG-30-D	-		¾"		
ABG-30-E	-		¾"		
ABG-30	-		1"		
ABG-35K	-		1"		

Tűztérnyomás-teljesítmény jelleggörbék:

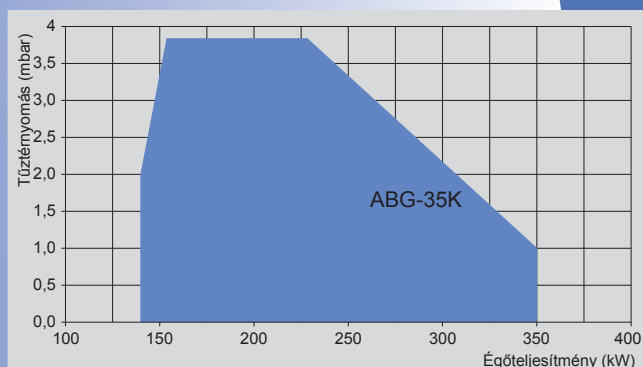
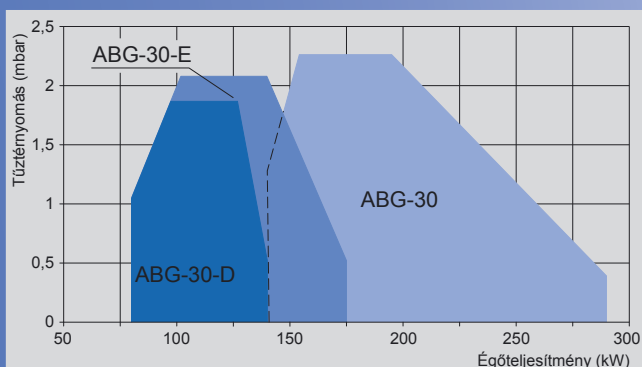

Gázégők típusjele:

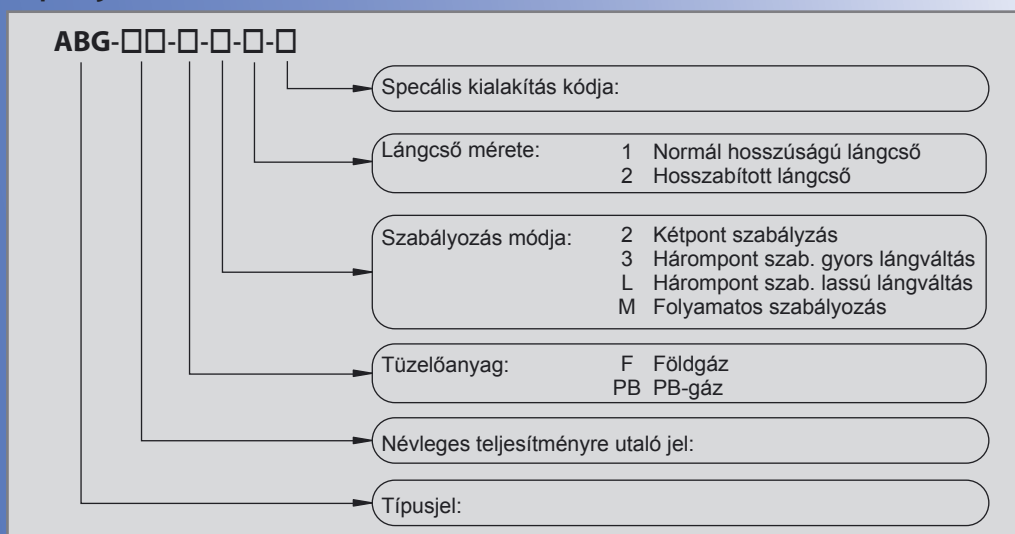

Az Ön márkakereskedője:



Termékeinket folyamatosan fejlesztjük, ezért a műszaki fejlesztésből adódó változtatás jogát fenntartjuk.

GB-Ganz Tüzeléstechnikai Kft.

H-1103 Budapest Szlávy u. 22-30. Tel.:(+36-1) 260-2727 Fax.:(+36-1) 260-0033
Internet: www.gb-ganz.hu, E-mail: gbganz@gb-ganz.hu